

Please Read and Save this Use and Care Book

Por favor lea este instructivo antes de usar el producto

Veuillez lire et conserver ce guide d'entretien et d'utilisation

 **BLACK & DECKER**® *Home*

Multifunctional Toaster

Tostador de multifunción

Grille-pain multifonctionnel



Register your product online at www.prodprotect.com/applica,
for a chance to WIN \$100,000!

Registre su producto en la Internet en el sitio Web www.prodprotect.com/applica
y tendrá la oportunidad de GANAR \$100,000!

Inscrivez votre produit en ligne à l'adresse www.prodprotect.com/applica
et courez la chance de GAGNER 100 000 \$!



USA/Canada
Mexico

1-800-231-9786
01-800-714-2503

www.applicaconsumerproductsinc.com

Accessories/Parts (USA/Canada)
Accesorios/Partes (EE.UU./Canadá)
Accessoires/Pièces (É.-U./Canada)
1-800-738-0245

Models Modelos Modèles

T1700S

T1700SKT

T1700IKT

TABLE OF CONTENTS

	Pages
IMPORTANT SAFEGUARDS	2
INTRODUCTION	4
GETTING FAMILIAR WITH YOUR UNIT	4
HOW TO USE	5
GETTING STARTED	5
TOASTING	5
SPECIAL FUNCTIONS	5
Toasting Bagels	5
Frozen Items	5
Canceling any Function	5
CARE AND CLEANING	6
Crumb Tray	6
Outside Surfaces	6
HELPFUL TIPS.....	6

IMPORTANT SAFEGUARDS

When using electrical appliances, basic safety precautions should always be followed including the following:

- Read all instructions.
- Do not touch hot surfaces. Use handles or knobs.
- To protect against electrical shock, do not immerse cord, plug, or appliance in water or other liquid.
- Close supervision is necessary when any appliance is used by or near children.
- WARNING** _ To prevent electric shock, unplug before cleaning.
- Unplug from outlet when not in use and before cleaning. Allow to cool before putting on or taking off parts.
- Do not operate any appliance with a damaged cord or plug or after the appliance malfunctions or has been damaged in any manner. Return the appliance to an authorized service facility for examination, repair, or adjustment.
- The use of accessory attachments not recommended by the appliance manufacturer may cause injuries.
- Do not use outdoors.
- Do not let cord hang over edge of table or counter or touch hot surfaces,
- Do not place on or near a hot gas or electric burner or in a heated oven.
- Do not use appliance for other than intended use.
- Oversized foods, metal foil packages or utensils must not be inserted in a toaster, as they may create a fire or risk of electric shock.
- A fire may occur if the toaster is covered or touching flammable material, including curtains, draperies, walls and the like, when in operation.
- Do not attempt to dislodge food when toaster is plugged in.

SAVE THESE INSTRUCTIONS.

POLARIZED PLUG (120V Models Only)

This appliance has a polarized plug (one blade is wider than the other). To reduce the risk of electric shock, this plug is intended to fit into a polarized outlet only one way. If the plug does not fit fully into the outlet, reverse the plug. If it still does not fit, contact a qualified electrician. Do not attempt to modify the plug in any way.

ELECTRICAL CORD

- a) A short power-supply cord (or detachable power-supply cord) is to be provided to reduce the risk resulting from becoming entangled in or tripping over a longer cord.
- b) Longer detachable power-supply cords or extension cords are available and may be used if care is exercised in their use.
- c) If a long detachable power-supply cord or extension cord is used,
 - 1) The marked electrical rating of the detachable power-supply cord or extension cord should be at least as great as the electrical rating of the appliance,
 - 2) If the appliance is of the grounded type, the extension cord should be a grounding-type 3-wire cord, and
 - 3) The longer cord should be arranged so that it will not drape over the countertop or tabletop where it can be pulled on by children or tripped over.

Note: If the power supply cord is damaged, it should be replaced by qualified personnel or in Latin America by an authorized service center.

INTRODUCTION

Thank you for choosing the Black & Decker® Multifunctional Toaster. Your new 2-slice toaster has extra-wide slots with self-centering guides that adjust to the thickness of sliced bagels, English muffins and different types of breads ensuring even browning on both sides. Designed to suit your taste, an electronic variable toast shade control will help you achieve delicious results when toasting favorite breads, bagels, waffles and more.

GETTING FAMILIAR WITH YOUR UNIT



BAGEL



DEFROST



CANCEL

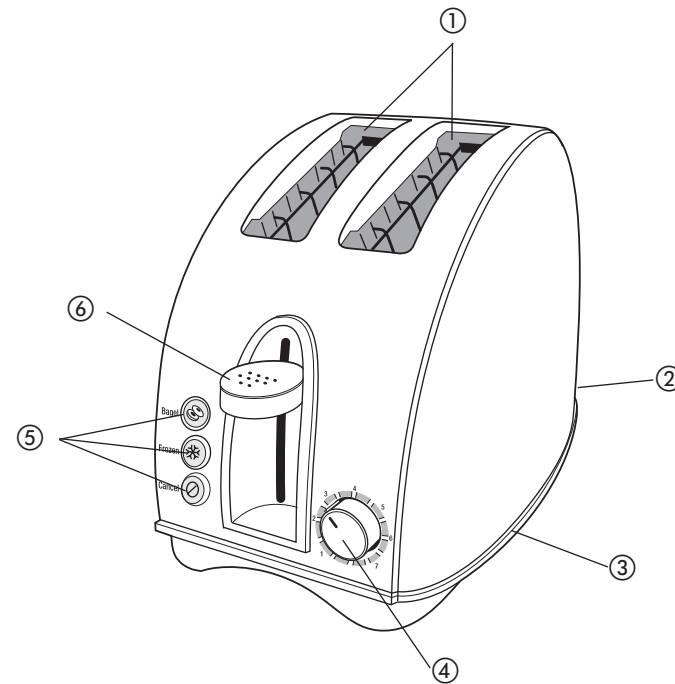

A

1. Extra-wide toasting slots
 - † 2. Removable slide out crumb tray (back of unit) (Part# 14371205)
 3. Cord wrap (under unit)
 4. Shade selector
 5. Push-button settings
 6. Toaster lever
- † Consumer replaceable/removable parts

Product may vary slightly from what is illustrated.

How to Use

This product is only for household use.

GETTING STARTED

1. Unpack toaster from box and remove any plastic stickers.
2. Remove any packing material that may have become lodged inside the toaster slots.
3. Place on a steady surface away from any water or flammable objects.
4. Insert power cord into outlet.

TOASTING

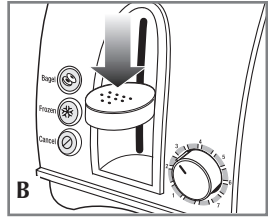

1. Adjust shade selector to the desired setting.
 2. Insert slices into the toasting slots.
 3. Press toaster lever downward until it locks into position **(B)**.
- Note:** When toasting is done, the toaster lever will automatically release and partially raise the slices out of the slots. Pull the toaster lever up for easier removal.

SPECIAL FUNCTIONS

Toasting Bagels

In order to achieve the toasted-top and soft-bottom on bagels:

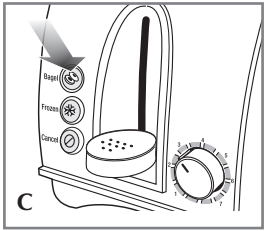

1. Insert bagel halves into the toaster slots with centers facing outward.
 2. Press down on toaster lever until it locks into position **(B)**.
 3. Press bagel button and the button will light up **(C)**.
- Note:** When toasting is done the toasting lever will automatically release and partially raise the slices out of the slots. Pull the toaster lever upward for easier removal.

Frozen Items

In order to toast frozen items:

1. Insert frozen items into toaster slots.
2. Press down on toaster lever until it locks into position.
3. Press frozen item button and the button will light up **(D)**.

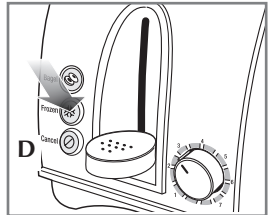

- Note:**
- a. When toasting is done the toaster lever will automatically release and partially raise the slices out of the slots. Pull the toaster lever upward for easier removal.

- b. Please note that you must press the special function button after you press the toaster lever down into its locked position. If not, then the toaster will only toast as set by the shade selector knob.

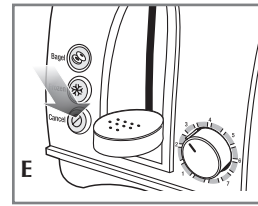

Canceling any Function

If for any reason you would like to stop the toaster from completing a function, press the cancel button **(E)**. This will automatically shut the unit off and release the toaster lever to return to the upward position.

Care and Cleaning

This product contains no user serviceable parts. Refer service to qualified service personnel.

Before any cleaning always make sure that the toaster is cool to the touch, and the power cord has been removed from the outlet.

Crumb Tray

To remove the crumb tray you must:

1. Face the side of the toaster with the lever away from you.
2. While holding the toaster firmly with one hand, grasp the tray handle and pull towards you until tray disconnects from the toaster **(F)**. Be careful not to pull too rapidly as some crumbs may spill from tray.
3. Empty crumbs from tray and wipe clean.
4. Reinsert tray and push into toaster until it is fully seated.

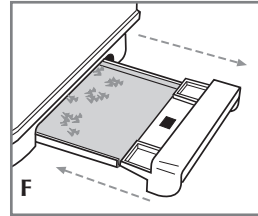

Outside Surfaces

To clean, take a damp cloth or sponge and wipe the outside. Do not wipe inside toaster. Do not spray inside or outside of toaster with liquid chemicals.

Do not use any abrasives as they may damage the toaster's finish.

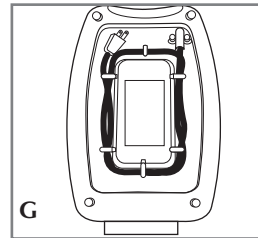

Storage

Wrap cord underneath the toaster using the cord brackets to hold in place **(G)**.

HELPFUL TIPS

- Always toast thin slices and toaster pastries on setting 2.
- To rid the toaster of an obstruction, jiggle the lever until obstruction is removed.

ÍNDICE

	Páginas
INSTRUCCIONES IMPORTANTES DE SEGURIDAD	8
INTRODUCCIÓN	10
FAMILIARIDAD CON EL PRODUCTO	10
COMO USAR	11
PASOS PRELIMINARES	11
CÓMO TOSTAR	11
FUNCIONES ESPECIALES	11
Cómo tostar pan tipo bagel	11
Alimentos congelados	11
Cómo cancelar funciones	12
CUIDADO Y LIMPIEZA.	12
Bandeja para migajas	12
Superficies exteriores.	12
SUGERENCIAS ÚTILES	12

INSTRUCCIONES IMPORTANTES DE SEGURIDAD

Al utilizar electrodomésticos, siempre se deben respetar las precauciones de seguridad básicas, incluidas las siguientes:

- Lea todas las instrucciones.
- No toque las superficies calientes. Use las manijas o perillas.
- Para protegerse contra el riesgo de descargas eléctricas, no sumerja el cable, el enchufe ni el electrodoméstico en agua ni en ningún otro líquido.
- Los electrodomésticos requieren una estricta supervisión cuando son utilizados por niños o cerca de ellos.
- ADVERTENCIA** _ Para evitar el riesgo de descargas eléctricas, desenchufe el electrodoméstico antes de limpiar.
- Desenchufe el electrodoméstico de la toma de corriente cuando no esté en funcionamiento y antes de limpiarlo. Deje que se enfríe antes de incorporar o sacar piezas.
- No opere ningún electrodoméstico que tenga el cable o enchufe dañado, ni después de que el electrodoméstico haya funcionado mal o se haya dañado de alguna manera. Lleve el electrodoméstico al servicio técnico autorizado para que lo examinen, reparen o ajusten.
- El uso de accesorios no recomendados por el fabricante del electrodoméstico podría causar lesiones.
- No lo utilice a la intemperie.
- No permita que el cable cuelgue sobre el borde de una mesa o mostrador; tampoco permita que toque superficies calientes.
- No coloque el electrodoméstico sobre un quemador a gas o eléctrico, ni cerca de ellos. Tampoco lo coloque en un horno caliente.
- No use el electrodoméstico para un fin distinto del aquel para el que fue diseñado.
- No se deben insertar alimentos de gran tamaño, paquetes con papel de aluminio ni utensilios en una tostadora, ya que podrían provocar un incendio o el riesgo de descargas eléctricas.

- ❑ Podría ocurrir un incendio si la tostadora está en contacto con material inflamable, o está cubierta por éste, cuando está en funcionamiento. Materiales inflamables son cortinas, telas, paredes y objetos similares.
- ❑ No intente retirar los alimentos cuando la tostadora esté enchufada.

GUARDE ESTAS INSTRUCCIONES.

ENCHUFE POLARIZADO

(Solamente para los modelos de 120V)

Este aparato cuenta con un enchufe polarizado (un contacto es más ancho que el otro). A fin de reducir el riesgo de un choque eléctrico, este enchufe encaja en una toma de corriente polarizada en un solo sentido. Si el enchufe no entra en la toma de corriente, invértalo y si aun así no encaja, consulte con un electricista. Por favor no trate de alterar esta medida de seguridad.

CABLE ELÉCTRICO

- a) El producto debe proporcionarse con un cable corto para reducir el riesgo de enredarse o de tropezar con un cable largo.
- b) Se encuentran disponibles cables de extensión más largos, que es posible utilizar si se emplea el cuidado debido.
- c) Si se utiliza un cable de extensión,
 - 1) El voltaje eléctrico del cable o del cable de extensión debe ser, como mínimo, igual al del voltaje del aparato, y
 - 2) El cable debe acomodarse de modo que no cuelgue del mostrador o de la mesa, para evitar que un niño tire del mismo o que alguien se tropiece accidentalmente.

Si el aparato es del tipo que es conectado a tierra, el cable de extensión deberá ser un cable de tres alambres conectado a tierra.

Nota: Si el cordón de alimentación es dañado, en América Latina debe sustituirse por personal calificado o por el centro de servicio autorizado.

INTRODUCCIÓN

Gracias por escoger el tostador de multifunción Black&Decker®. Su nuevo tostador de dos rebanadas contiene ranuras extra anchas con guías autoajustables que se adaptan automáticamente a todo tipo de pan, lo que asegura un tostado parejo de ambos lados. Diseñado para satisfacer todos los gustos, el control de tostado electrónico con niveles variables le facilitarán obtener resultados deliciosos al tostar sus panes favoritos, waffles y más.

FAMILIARIDAD CON EL PRODUCTO



BAGEL



DESCONGELAR



CANCELAR

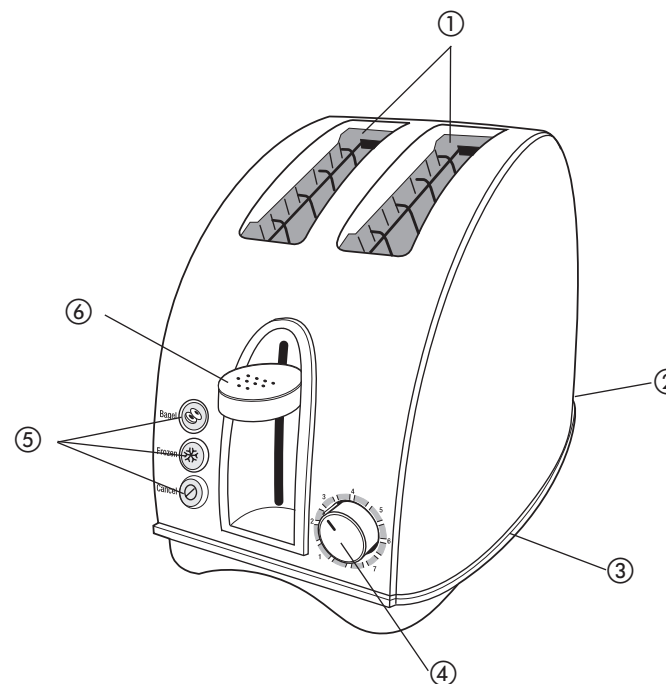

A

1. Ranuras para tostadas extra anchas
- † 2. Bandeja deslizante y desmontable para migajas (Parte No. 14371205)
3. El cable se enrolla (debajo de la unidad)
4. Selector de tostado
5. Configuraciones de teclado
6. Palanca de la tostadora
- † Reemplazable/removible por el consumidor

Este producto puede variar ligeramente del que aparece ilustrado.

Como usar

Este producto es para uso doméstico únicamente.

PASOS PRELIMINARES

1. Saque la tostadora de la caja y retire las etiquetas de plástico.
2. Retire el material de empaque que pueda haber quedado dentro de las ranuras de la tostadora.
3. Colóquela sobre una superficie firme lejos del agua y de objetos inflamables.
4. Enchufe el cable de suministro eléctrico en el toma de corriente.

CÓMO TOSTAR

1. Coloque el selector de tostado en la configuración deseada.
2. Introduzca rebanadas en las ranuras de la tostadora.
3. Presione la palanca de la tostadora hacia abajo hasta que se traben en su posición (B).

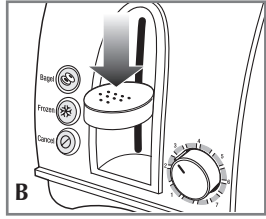

Nota: Al terminar el proceso de tostado, la palanca de la tostadora se liberará automáticamente levantando en forma parcial las rebanadas de las ranuras. Suba la palanca hacia arriba para expulsar las tostadas más fácilmente.

FUNCIONES ESPECIALES

Cómo tostar pan tipo bagel

A fin de lograr bagels con la parte superior tostada y la parte inferior blanda, debe:

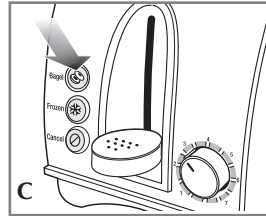

1. Introducir las mitades de los bagels en las ranuras de la tostadora con los centros hacia el exterior.
2. Presionar la palanca de la tostadora hacia abajo hasta que se traben en su posición (B).
3. Presionar el botón "BAGEL" y el botón se encenderá (C).

Nota: Al terminar el proceso de tostado, la palanca de la tostadora se liberará automáticamente levantando en forma parcial las rebanadas de las ranuras. Suba la palanca hacia arriba para expulsar las tostadas más fácilmente.

Alimentos congelados

Para poder tostar alimentos congelados debe:

1. Introducir los alimentos congelados en las ranuras de la tostadora.
2. Presionar la palanca de la tostadora hacia abajo hasta que se traben en su posición.
3. Presionar el botón "FROZEN" (congelado) y el botón se encenderá (D).

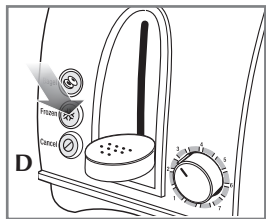

Nota:
a. Al terminar el proceso de tostado, la palanca de la tostadora se liberará automáticamente levantando en forma parcial las rebanadas de las ranuras. Suba la palanca hacia arriba para expulsar las tostadas más fácilmente.

- b. Tenga en cuenta que debe presionar el botón de la función especial después de presionar la palanca de la tostadora hacia abajo hasta trabarla. De lo contrario, la tostadora solo tostará según lo que indique la perilla del selector de tostado.

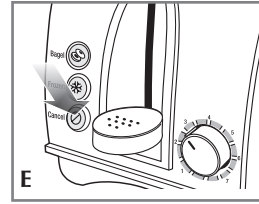

Cómo cancelar funciones

Si por cualquier motivo usted desea cancelar una función, entonces presione el botón "CANCEL" (cancelar) (E). Esto apagará automáticamente la unidad y liberará la palanca de la tostadora para que vuelva hacia arriba.

Cuidado y limpieza

Este producto no contiene partes que el consumidor pueda reparar. En caso de requerir mantenimiento, envíelo al personal de servicio calificado.

Antes de realizar la limpieza del producto, asegúrese siempre de que la tostadora esté fría al tacto y de que el cable de suministro eléctrico se haya desenchufado del tomacorriente.

Bandeja para migajas

A fin de retirar la bandeja para migajas, debe:

1. Colocarse de frente al costado de la tostadora con la palanca lejos de usted.
2. Mientras sostiene la tostadora firmemente con una mano, tome la manija de la bandeja y tire hacia usted hasta que la bandeja se desconecte de la tostadora (F). Tenga cuidado de no tirar demasiado rápido ya que algunas migajas podrían volcarse de la bandeja.
3. Tire las migajas de la bandeja y límpiela.
4. Vuelva a introducir la bandeja y empújela hacia adentro de la tostadora hasta que haya quedado bien colocada.

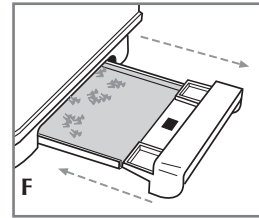

Superficies exteriores

Para limpiar, tome un paño o una esponja humedecidos y páselos por el exterior. No los pase por el interior de la tostadora. No pulverice productos químicos líquidos sobre el interior ni el exterior de la tostadora. No utilice productos abrasivos, ya que pueden dañar el acabado de la tostadora.

Almacenamiento

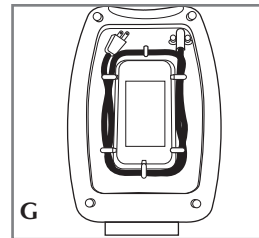

Enrolle el cable debajo de la tostadora utilizando los soportes para éste con el fin de mantenerlo en su lugar (G).

SUGERENCIAS ÚTILES

- Siempre tueste las rebanadas delgadas y los pastelitos para tostar en la posición de tostado 2.
- Para desobstruir la tostadora, sacuda la palanca hasta retirar la obstrucción.

TABLE DES MATIÈRES

	Paginas
IMPORTANTES MISES EN GARDE	14
INTRODUCTION	16
COMPRENDRE LE FONCTIONNEMENT DE L'APPAREIL	16
POUR COMMENCER	17
GRILLAGE	17
FONCTIONS PARTICULIÈRES	17
Grillage des bagels	17
Pour les aliments surgelés	17
Pour annuler une fonction	18
ENTRETIEN ET NETTOYAGE	18
Ramasse-miettes	18
Les surfaces extérieures	18
Entreposage	18
CONSEILS PRATIQUES	18

IMPORTANTES MISES EN GARDE

Lorsqu'on utilise des appareils électriques, il faut toujours respecter certaines règles de sécurité fondamentales, notamment les suivantes :

- Lire toutes les directives.
- Ne pas toucher aux surfaces chaudes; utiliser les poignées et les boutons.
- Afin d'éviter les risques de choc électrique, ne pas immerger le cordon, la fiche ou l'appareil.
- Exercer une étroite surveillance lorsque l'appareil est utilisé par un enfant ou près d'un enfant.
- AVERTISSEMENT _ Pour éviter les risques de choc électrique, débrancher l'appareil avant de le nettoyer.
- Débrancher l'appareil lorsqu'il ne sert pas. Laisser l'appareil refroidir avant d'y placer ou d'en retirer des composants.
- Ne pas utiliser un appareil dont la fiche ou le cordon est abîmé, qui fonctionne mal ou qui a été endommagé. Confier l'appareil à un centre de service autorisé pour qu'il y soit examiné, réparé ou réglé.
- L'utilisation d'accessoires non recommandés par le fabricant de l'appareil présente des risques de blessures.
- Ne pas utiliser l'appareil à l'extérieur.
- Ne pas laisser pendre le cordon d'une table ou d'un comptoir ni le laisser entrer en contact avec une surface chaude.
- Ne pas placer l'appareil sur le dessus ou près d'un élément chauffant électrique ou à gaz ni dans un four.
- Utiliser l'appareil uniquement aux fins pour lesquelles il a été conçu.
- Ne pas introduire dans l'appareil des aliments trop volumineux, des emballages en papier d'aluminium ni des ustensiles, car ils pourraient provoquer un incendie ou un choc électrique.
- Il y a risque d'incendie lorsque le grille-pain et recouvert de matériaux inflammables, comme des rideaux, des draperies ou des revêtements muraux, ou lorsqu'il entre en contact avec ceux-ci pendant qu'il fonctionne.
- Ne pas tenter de déloger des aliments lorsque le grille-pain est branché.

CONSERVER CES MESURES.

FICHE POLARISÉE (Modèles de 120 V seulement)

L'appareil est muni d'une fiche polarisée (une lame plus large que l'autre). Afin de minimiser les risques de secousses électriques, ce genre de fiche n'entre que d'une façon dans une prise polarisée. Lorsqu'on ne peut insérer la fiche à fond dans la prise, il faut tenter de le faire après avoir inversé les lames de côté. Si la fiche n'entre toujours pas dans la prise, il faut communiquer avec un électricien certifié. Il ne faut pas tenter de modifier la fiche.

CORDON

- Le cordon d'alimentation de l'appareil est court (ou amovible) afin de minimiser les risques d'enchevêtrement ou de trébuchement.
- Il existe des cordons d'alimentation amovibles ou de rallonge plus longs et il faut s'en servir avec prudence.
- Lorsqu'on utilise un cordon d'alimentation amovible ou rallonge plus long, il faut s'assurer que :
 - la tension nominale du cordon d'alimentation amovible ou de rallonge soit au moins égale à celle de l'appareil, et que;
 - lorsque l'appareil est de type mis à la terre, il faut utiliser un cordon de rallonge mis à la terre à trois broches;
 - le cordon plus long soit placé de sorte qu'il ne soit pas étalé sur le comptoir ou la table d'où des enfants pourraient le tirer, ni placé de manière à provoquer un trébuchement.

Note : Lorsque le cordon d'alimentation est endommagé, il faut le faire remplacer par du personnel qualifié ou, en Amérique latine, par le personnel d'un centre de service autorisé.

INTRODUCTION

Merci d'avoir choisi le grille-pain multifonctionnel Black&Decker^{md}. Votre nouveau grille-pain de deux tranches est doté des fentes extra larges, avec guides à centrage automatique, s'adaptent à l'épaisseur des bagels tranchés, des muffins anglais et des différents types de pain afin d'assurer un grillage uniforme des deux côtés. Conception à la hauteur de vos attentes, le sélecteur du degré de grillage électronique est facile à utiliser et muni des degrés variable de grillage vous permet d'obtenir de délicieux résultats, que ce soit pour griller vos bagels, gaufres, pains favoris ou autres.

COMPRENDRE LE FONCTIONNEMENT DE L'APPAREIL



BAGEL



DÉCONGÉLATION



ANNULATION

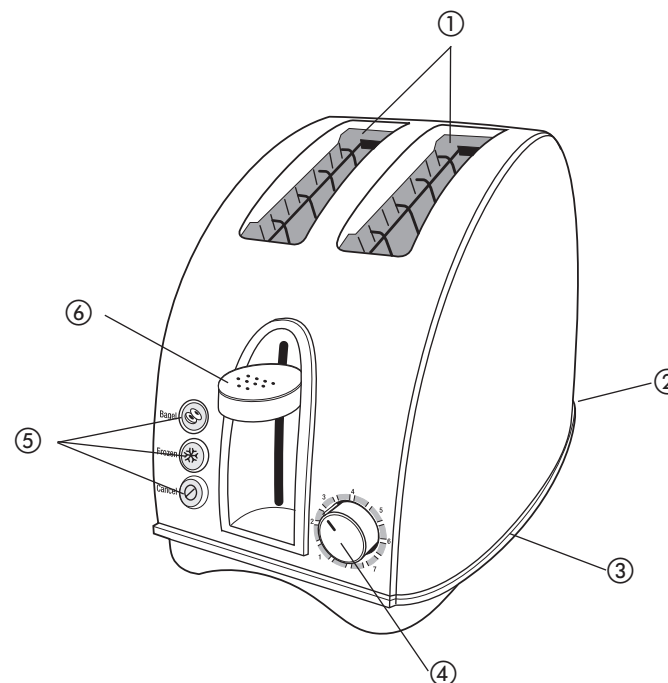

A

- Fentes de grillage très larges
 - † Tiroir ramasse-miettes amovible (pièce n° 14371205)
 - Range-cordon (sous l'appareil)
 - Sélecteur de brunissement
 - Réglages par bouton-poussoir
 - Levier du grille-pain
- † Pièce amovible e remplaçable par le consommateur

Le produit peut différer légèrement de celui illustré.

Utilisation

Cet appareil est réservé à une utilisation résidentielle uniquement.

POUR COMMENCER

1. Déballez le grille-pain de la boîte et retirez l'emballage en plastique.
2. Retirez tout emballage qui aurait pu glisser à l'intérieur des fentes de l'appareil.
3. Installez l'appareil sur une surface stable, loin de toute source de chaleur ou d'eau.
4. Branchez le cordon d'alimentation dans une prise.

GRILLAGE

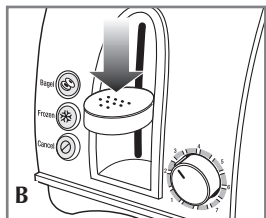

1. Réglez le sélecteur de brunissage suivant le goût.
2. Insérez les tranches dans les fentes du grille-pain.
3. Appuyez sur le levier du grille-pain jusqu'à ce qu'il se bloque en place (**B**).

Remarque : Le levier du grille-pain se relèvera automatiquement une fois le grillage terminé, ce qui remontera partiellement les tranches. Soulever le levier du grille-pain pour faciliter le retrait des aliments.

FONCTIONS PARTICULIÈRES

Grillage des bagels

Afin d'obtenir un grillage parfait à la surface tout en gardant l'intérieur des bagels moelleux, vous devez faire comme suit :

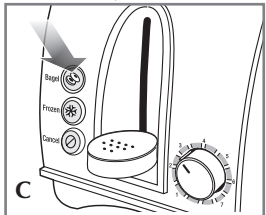

1. Insérez les bagels dans les fentes du grille-pain avec l'intérieur du bagel positionné l'extérieur des fentes du grille-pain l'appareil.
2. Appuyez sur le levier du grille-pain jusqu'à ce qu'il se bloque en place (**B**).
3. Appuyez sur le bouton de réglage pour bagels (BAGEL) qui s'allumera (**C**).

Remarque : Le levier du grille-pain se relèvera automatiquement une fois le grillage terminé, ce qui remontera partiellement les tranches. Soulever le levier du grille-pain pour faciliter le retrait des aliments.

Pour les aliments surgelés

Pour le grillage d'aliments congelés, vous devez faire comme suit :

1. Insérez les aliments congelés dans les fentes du grille-pain.
2. Appuyez sur le levier du grille-pain jusqu'à ce qu'il se verrouille en place.
3. Appuyez sur le bouton de réglage pour aliments congelés (FROZEN) qui s'allumera (**D**).

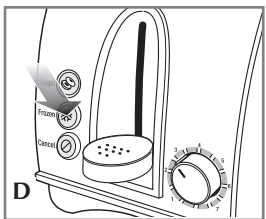

Remarque :

- a. Le levier du grille-pain se relèvera automatiquement une fois le grillage terminé, ce qui remontera partiellement les tranches. Soulever le levier du grille-pain pour faciliter le retrait des aliments.

- b. Veuillez vous rappeler que vous devez appuyer sur le bouton de réglage spécifique après que vous avez appuyé sur le levier et que ce dernier s'est bloqué en place. Sinon, le grille-pain ne grillera que suivant la sélection indiquée par le sélecteur de brunissement.

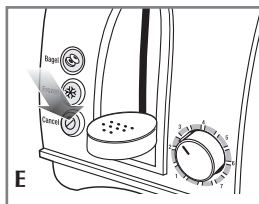

Pour annuler une fonction

Si, pour quelque raison que ce soit, vous souhaitez arrêter le grille-pain avant qu'il n'ait terminé son cycle, appuyez alors sur le bouton d'annulation (CANCEL) (**E**). Ceci éteindra automatiquement l'appareil et libérera le levier du grille-pain qui retournera à la position haute.

Entretien et nettoyage

Ce produit ne contient aucune pièce réparable par l'utilisateur. Confiez son entretien à du personnel de service qualifié.

Avant tout nettoyage, assurez-vous que le grille-pain est froid au toucher et débranché de la prise d'alimentation.

Ramasse-miettes

Pour retirer le tiroir ramasse-miettes, vous devez faire comme suit :

1. Placez le toaster de côté, le levier à l'opposé de vous.

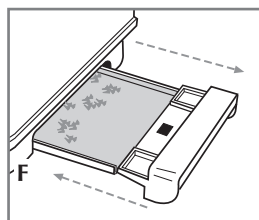

2. Tout en maintenant le grille-pain d'une main ferme, saisissez la poignée du ramasse-miettes et tirez-le vers vous jusqu'à ce qu'il soit libéré de l'appareil (**F**). Faites attention à ne pas tirer trop rapidement afin de ne pas renverser les miettes.
3. Videz le ramasse-miettes et essuyez-le.
4. Réinsérez le tiroir ramasse-miettes et poussez-le complètement dans le grille-pain.

Les surfaces extérieures

Pour nettoyer l'extérieur de l'appareil, essuyez-le avec un chiffon ou une éponge humide. N'essayez pas l'intérieur du grille-pain. Ne vaporisez ni l'intérieur ni l'extérieur de l'appareil de produits chimiques. N'utilisez pas de produits abrasifs, ce qui pourrait endommager le fini du grille-pain.

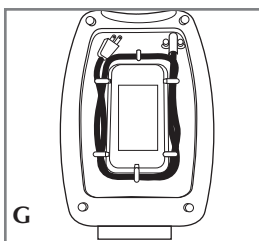

Entreposage

Enroulez le cordon d'alimentation en dessous du grille-pain à l'aide des attaches prévues à cet effet pour le maintenir en place (**G**).

CONSEILS PRATIQUES

- Grillez toujours des tranches fines et les pâtisseries sur réglage 2.
- Si le grille-pain se bloque, remuez-en son levier jusqu'à ce que vous l'ayez débloqué.

NEED HELP?

For service, repair or any questions regarding your appliance, call the appropriate "800" number on the cover of this book. Do not return the product to the place of purchase. Do not mail the product back to the manufacturer nor bring it to a service center. You may also want to consult the website listed on the cover of this manual.

One-Year Limited Warranty (Applies only in the United States and Canada)

What does it cover?

- Any defect in material or workmanship; provided; however, Applica's liability will not exceed the purchase price of the product.

For how long?

- One year after the date of original purchase.

What will we do to help you?

- Provide you with a reasonably similar replacement product that is either new or factory refurbished.

How do you get service?

- Save your receipt as proof of the date of sale.
- Check our on-line service site at www.prodprotect.com/applica, or call our toll-free number, 1-800-231-9786, for general warranty service.
- If you need parts or accessories, please call 1-800-738-0245.

What does your warranty not cover?

- Damage from commercial use
- Damage from misuse, abuse or neglect
- Products that have been modified in any way
- Products used or serviced outside the country of purchase
- Glass parts and other accessory items that are packed with the unit
- Shipping and handling costs associated with the replacement of the unit
- Consequential or incidental damages (Please note, however, that some states do not allow the exclusion or limitation of consequential or incidental damages, so this limitation may not apply to you.)

How does state law relate to this warranty?

- This warranty gives you specific legal rights, and you may also have other rights that vary from state to state or province to province.

¿NECESITA AYUDA?

Para servicio, reparaciones o preguntas relacionadas al producto, por favor llame al número del centro de servicio en el país donde usted compró su producto. NO devuelva el producto al fabricante. Llame o lleve el producto a un centro de servicio autorizado.

DOS AÑOS DE GARANTÍA LIMITADA (No aplica en México, Estados Unidos o Canadá)

¿Qué cubre la garantía?

- La garantía cubre cualquier defecto de materiales o de mano de obra. Applica no se responsabiliza por ningún costo que exceda el valor de compra del producto.

¿Por cuánto tiempo es válida la garantía?

- Por dos años a partir de la fecha original de compra.

¿Cómo se puede obtener servicio?

- Conserve el recibo original de compra.
- Por favor llame al número del centro de servicio autorizado.

Esta garantía no cubre:

- Los productos que han sido utilizados en condiciones distintas a las normales
- Los daños ocasionados por el mal uso, el abuso o negligencia
- Los productos que han sido alterados de alguna manera
- Los daños ocasionados por el uso comercial del producto
- Los productos utilizados o reparados fuera del país original de compra
- Las piezas de vidrio y demás accesorios empacados con el aparato
- Los gastos de tramitación y embarque asociados al reemplazo del producto
- Los daños y perjuicios indirectos o incidentales

BESOIN D'AIDE?

Pour communiquer avec les services d'entretien ou de réparation, ou pour adresser toute question relative au produit, composer le numéro sans frais approprié indiqué sur la page couverture. Ne pas retourner le produit où il a été acheté. Ne pas poster le produit au fabricant ni le porter dans un centre de service. On peut également consulter le site web indiqué sur la page couverture.

Garantie limitée de un an (Valable seulement aux États-Unis et au Canada)

Quelle est la couverture?

- Tout défaut de main-d'oeuvre ou de matériau; toutefois, la responsabilité de la société Applica se limite au prix d'achat du produit.

Quelle est la durée?

- Un an après l'achat original.

Quelle aide offrons nous?

- Remplacement par un produit raisonnablement semblable nouveau ou réusiné.

Comment se prévaut-on du service?

- Conserver son reçu de caisse comme preuve de la date d'achat.
- Visiter notre site web au www.prodprotect.com/applica, ou composer sans frais le 1 800 231-9786, pour obtenir des renseignements généraux relatifs à la garantie.
- On peut également communiquer avec le service des pièces et des accessoires au 1 800 738-0245.

Qu'est-ce que la garantie ne couvre pas?

- Des dommages dus à une utilisation commerciale.
- Des dommages causés par une mauvaise utilisation ou de la négligence.
- Des produits qui ont été modifiés.
- Des produits utilisés ou entretenus hors du pays où ils ont été achetés.
- Des pièces en verre et tout autre accessoire emballés avec le produit.
- Les frais de transport et de manutention reliés au remplacement du produit.
- Des dommages indirects (il faut toutefois prendre note que certains états ne permettent pas l'exclusion ni la limitation des dommages indirects).

Quelles lois régissent la garantie?

- Les modalités de la présente garantie donnent des droits légaux spécifiques. L'utilisateur peut également se prévaloir d'autres droits selon l'état ou la province qu'il habite.

Póliza de Garantía
(Válida sólo para México)

Duración

Applica de México, S. de R. L. de C.V. garantiza este producto por 2 años a partir de la fecha original de compra.

¿Qué cubre esta garantía?

Esta Garantía cubre cualquier defecto que presenten las piezas, componentes y la mano de obra contenidas en este producto.

Requisitos para hacer válida la garantía

Para reclamar su Garantía deberá presentar al Centro de Servicio Autorizado la póliza sellada por el establecimiento en donde adquirió el producto. Si no la tiene, podrá presentar el comprobante de compra original.

¿Donde hago válida la garantía?

Llame sin costo al teléfono 01 800 714 2503, para ubicar el Centro de Servicio Autorizado más cercano a su domicilio en donde usted podrá encontrar partes, componentes, consumibles y accesorios.

Procedimiento para hacer válida la garantía

Acuda al Centro de Servicio Autorizado con el producto con la póliza de Garantía sellada o el comprobante de compra original, ahí se reemplazará cualquier pieza o componente defectuoso sin cargo alguno para el usuario final. Esta Garantía incluye los gastos de transportación que se deriven de su cumplimiento.

Excepciones

Esta Garantía no será válida cuando el producto:

- A) Se hubiese utilizado en condiciones distintas a las normales.
- B) No hubiese sido operado de acuerdo con el instructivo de uso que le acompaña.
- C) Cuando el producto hubiese sido alterado o reparado por personas no autorizadas por Applica de México, S. de R. L. de C.V.

Nota: Usted podrá encontrar partes, componentes, consumibles y accesorios en los centros de servicios autorizados. Esta garantía incluyen los gastos de transportación que se deriven de sus cumplimiento dentro de sus red de servicio.

Por favor llame al número correspondiente que aparece en la lista a continuación para solicitar que se haga efectiva la garantía y donde Ud. puede solicitar servicio, reparaciones o partes en el país donde el producto fué comprado. También puede consultarnos en el e-mail. "servicio@applicamail.com.mx

Argentina

Servicio Central Attendace
Monroe 3351 Ciudad
Autónoma de Bs. As.
Buenos Aires Argentina
Tel. 0810-999-8999

Chile

Servicio Máquinas y
Herramientas Ltda.
Av. Apoquindo No. 4867 -
Las Condes
Santiago, Chile
Tel.: (562) 263-2490

Colombia

PLINARES
Avenida Quito # 88A-09
Bogotá, Colombia
Tel. sin costo 01 800 7001870

Costa Rica

Aplicaciones
Electromecanicas, S.A.
Calle 26 Bis y Ave. 3
San Jose, Costa Rica
Tel.: (506) 257-5716
223-0136

Ecuador

Servicio Master de Ecuador
Av. 6 de Diciembre 9276
y los Alamos
Tel. (593) 2281-3882

El Salvador

Calle San Antonio Abad 2936
San Salvador, El Salvador
Tel. (503) 2284-8374

Guatemala

MacPartes SA
3ª Calle 414 Zona 9
Frente a Tecun
Tel. (502) 2331-5020
2332-2101

Honduras

ServiTotal
Contigua a Telecentro
Tegucigalpa, Honduras,
Tel. (504) 235-6271

México

Artículo 123 # 95 Local 109
y 112
Col. Centro, Cuauhtemoc,
México, D.F.
Tel. 01 800 714 2503

Nicaragua

ServiTotal
De semáforo de portezuelo
500 metros al sur.
Managua, Nicaragua,
Tel. (505) 248-7001

Panamá

Servicios Técnicos CAPRI
Tumbamuerto Boulevard
El Dorado Panamá
500 metros al sur.
Tel. (507) 2360-236
(507) 2360-159

Perú

Servicio Central Fast Service
Av. Angamos Este 2431
San Borja, Lima Perú
Tel. (511) 2251 388

Puerto Rico

Buckeye Service
Jesús P. Piñero #1013
Puerto Nuevo, SJ PR 00920
Tel.: (787) 782-6175

Republica Dominicana

Plaza Lama, S.A.
Av, Duarte #94
Santo Domingo,
República Dominicana
Tel.: (809) 687-9171

Venezuela

Inversiones BDR CA
Av. Casanova C.C.
City Market Nivel Plaza Local
153
Diagonal Hotel Melia,
Caracas.
Tel. (582) 324-0969

www.applica-latam.com
servicio@applicamail.com.mx

Sello del Distribuidor:

Fecha de compra:

Modelo:

Comercializado por:

Applica de México, S. de R. L. de C.V.
Presidente Mazaryk No111, 1er Piso
Col. Chapultepec Morales, Mexico D.F
Deleg. Miguel Hidalgo
CP 11570
MEXICO

Servicio y Reparación

Art. 123 No. 95
Col. Centro, C.P. 06050
Deleg. Cuauhtemoc

Servicio al Consumidor,

Venta de Refacciones y Accesorios
01 800 714 2503

 **BLACK&DECKER** is a trademark of The Black & Decker Corporation, Towson, Maryland, USA
Marca registrada de *The Black & Decker Corporation*, Towson, Maryland, E.U.
Marque de commerce déposée de la société *The Black & Decker Corporation*, Towson, Maryland, É.-U.

850 W 120 V[~] 60 Hz

Copyright © 2007 Applica Consumer Products, Inc.

Made in People's Republic of China
Printed in People's Republic of China

Importado por:
APPLICA DE MEXICO, S. DE R. L. DE C. V.

Presidente Mazaryk No111, 1er Piso
Col. Chapultepec Morales, Mexico D.F
Deleg. Miguel Hidalgo
CP 11570
MEXICO

Teléfono: (55) 1106-1400

Del interior marque sin costo
01 (800) 714 2503

Fabricado en la República Popular de China
Impreso en la República Popular de China

Fabriqué en République populaire de Chine
Imprimé en République populaire de Chine



R12007/2-21-69E/S/F



Printed on recycled paper.
Impreso en papel reciclado.
Imprimé sur du papier recyclé.